

## ČSN 221110 - DIN 333A

ČSN 221110	<b>Vrták středící 60°- tvar A</b>	<b>HSS</b>
DIN 333A		
<b>Použití:</b> Standardní středící vrták pro výrobu středících důlků tvar A		
Rozměrová řada: $\varnothing$ 1,00 ÷ 6,3 mm		
Způsob výroby: <b>V</b>	Povrchová úprava: 	

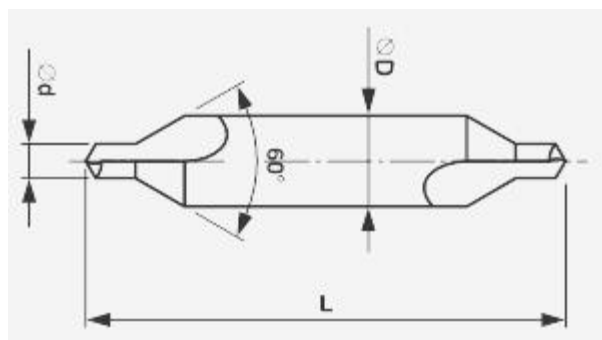

**Vysvětlivky:**  $\varnothing$  **d**= malý průměr  $\varnothing$  **D**= velký průměr

Obj. číslo	$\varnothing$ <b>d</b>	<b>L</b>	$\varnothing$ <b>D</b>	Balení	Hmotnost
	mm	mm	mm	počet ks	kg/ks
<b>A100100V000S</b>	1,00	31,5	3,15	10 ks	0,0015
<b>A100125V000S</b>	1,25	31,5	3,15	10 ks	0,0015
<b>A100160V000S</b>	1,60	35,5	4,00	10 ks	0,0025
<b>A100200V000S</b>	2,00	40,0	5,00	10 ks	0,004
<b>A100250V000S</b>	2,50	45,0	6,30	10 ks	0,007
<b>A100315V000S</b>	3,15	50,0	8,00	10 ks	0,012
<b>A100400V000S</b>	4,00	56,0	10,00	10 ks	0,02
<b>A100500V000S</b>	5,00	63,0	12,50	10 ks	0,03
<b>A100630V000S</b>	6,30	71,0	16,00	10 ks	0,06